

Innehållsförteckning

INTRODUKTION.....	1
Innehållsförteckning.....	2
Definition av lift.....	3
Säkerhetsregler.....	4
Beskrivning och användningsområde.....	5
START AV OMMELIFTEN.....	7
1. Betjäningsföreskrifter.....	7
2. A - Nödsänkninginstruktion.....	10
3. Manuell manövrering av stödbenen.....	13
HANDHAVANDE UNDER MANÖVRERING.....	14
1. Krav på föraren.....	14
2. Tillåten last/sidobelastning.....	14
3. Transport.....	14
4. Arbete i närheten av oisolerade elledningar.....	14
5. Säkerhetssele.....	15
6. Fel.....	15
7. Ytterligare försiktighetsåtgärder.....	16
8. Efter användning.....	16
9. Liftar med framdrivning (extra-utrustning).....	17
UNDERHÅLL.....	18
1. Generellt.....	18
2. Underhåll och kontroller.....	18
3. Smörjställen.....	26
4. Batteriunderhåll.....	27
FELSÖKNING.....	31
1. Generellt.....	31
2. Stödbenen går inte att sänka ned.....	31
3. Stödbenen går inte att höja.....	31
4. Bommen går inte att höja.....	31
5. Bommen går inte att sänka ned.....	31
6. Bommen går inte att teleskopera ut.....	32
7. Bommen går inte att teleskopera in.....	32
8. Liften går inte att svänga åt höger eller åt vänster.....	32
9. För kort drifttid på en batteriladdning (typ 15 EXBJ).....	32
10. Ingen laddningsindikering (typ 15 EXBJ).....	32
11. Indikeringslamporna för stödbenen fungerar inte korrekt.....	33
<i>Bilaga – Beställningsnummer för dekalerna.....</i>	<i>34</i>

Definition av lift

Vänster
Left
Links

Höger
Right
Rechts

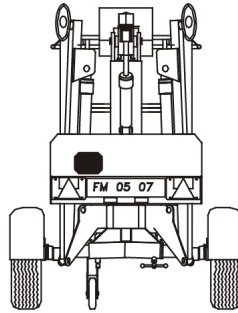

Liftarm 2
Boom 2
Ausleger 2

Liftarm 1/(saxparti)
Boom 1/(scissor)
Ausleger 1/(Schere)

Teleskoparm
Telescopic boom
Teleskopausleger

Manöverbox
Control box
Steuerkasten

Arbetskorg
Basket
Korb

Bak
Rear
Hinten

Fram
Front
Vorne

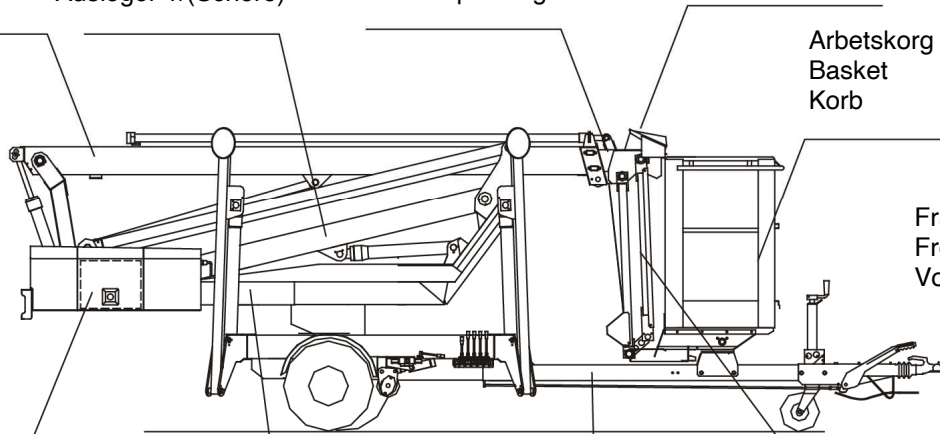

Manöverbox
Control box
Steuerkasten

Torn
Tower
Turm

Chassi
Undercarriage
Fahrgestell

Jibarm
Jib boom
Korbarm

Säkerhetsregler

VID MANÖVRERING AV LIFTEN, TÄNK PÅ!

Placera alltid liften horisontellt på fast underlag. Kontrollera vattenpasset.

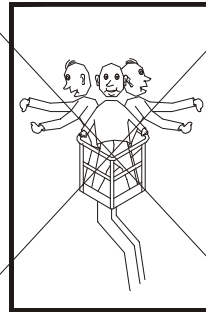
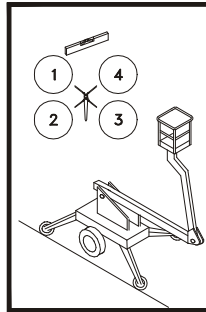

ANVÄND INTE liften med överlast i korgen.

ANVÄND INTE liften vid kraftig vind.

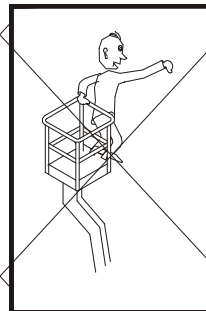

LÄMNA INTE korgen, innan liften är i transport läge.

Håll alltid säkerhetsavstånd vid arbete nära högspänningsledning.

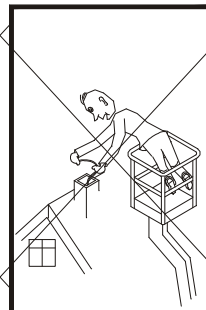
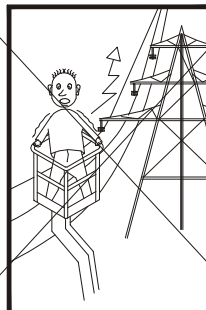

Luta Dig INTE utanför arbetskorgen.

ANVÄND INTE stege för Att öka maskinens räckvidd.

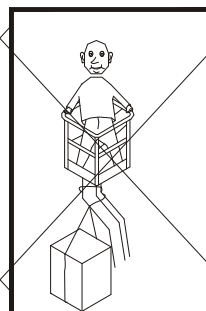
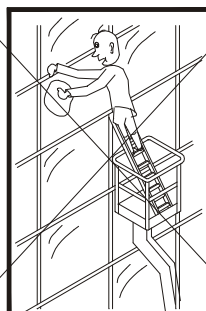

ANVÄND INTE liften som lyftkran.

Klämrisk inom maskinens Arbetsområde.

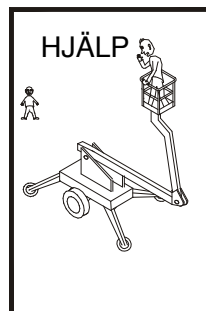
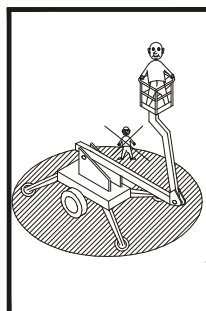

ANVÄND INTE liften då Du är Ensam. Se till någon finns I närheten om maskinen stoppar. (NÖDSÄNKNING).

Beskrivning och användningsområde

OMMELIFTEN kan användas såväl inomhus som utomhus.

OMMELIFTEN är en telskoplift med en hydraulisk teleskopförlängning och ett svängbord, vilka gör det möjligt att manövrera arbetskorgen till önskad arbetsposition.

Liftmanövrering möjliggörs av en 12 V DC-motor på typ 15 EXBJ eller av en (230 V/10 A) AC-motor på typ 15 EXJ. På batteridrivna liftar kommer spänningen från batterier som kan laddas med den inbyggda laddaren. Typ 15 EXJ (230 V) ansluts till nätet.

Motorn driver en hydraulpump som pumpar olja in i cylindrarna för att höja eller sänka arbetsplattformen med hjälp av manöverventilerna. Hydraulcylindrarna är utformade enligt nuvarande DIN Standard.

För svängrörelsen leds oljan från manöverventilen till en hydraulmotor som vrider svängbordet via en skruvreduktionsväxel. Drevet som är i kontakt med kuggkransen vrider överdelen i önskad riktning.

OMMELIFTEN är monterad på ett bromsat chassi som uppfyller trafiksäkerhetskraven. Liftens trailer är utrustad med automatisk påskjutsbroms.

OMMELIFTEN har kraftiga elektriska manöverhandtag.

OMMELIFTENS rörelser kan utföras i två hastigheter, detta för att snabbt och exakt kunna nå önskad arbetsområde.

Arbetskorgen har handtag runt om. Handtaget är placerad på insidan för att undvika handskador. Arbetskorgen ger bra fotfäste i alla lägen.

Ljudnivån är lägre än 75 dB (A) mätt vid manöverboxarna.

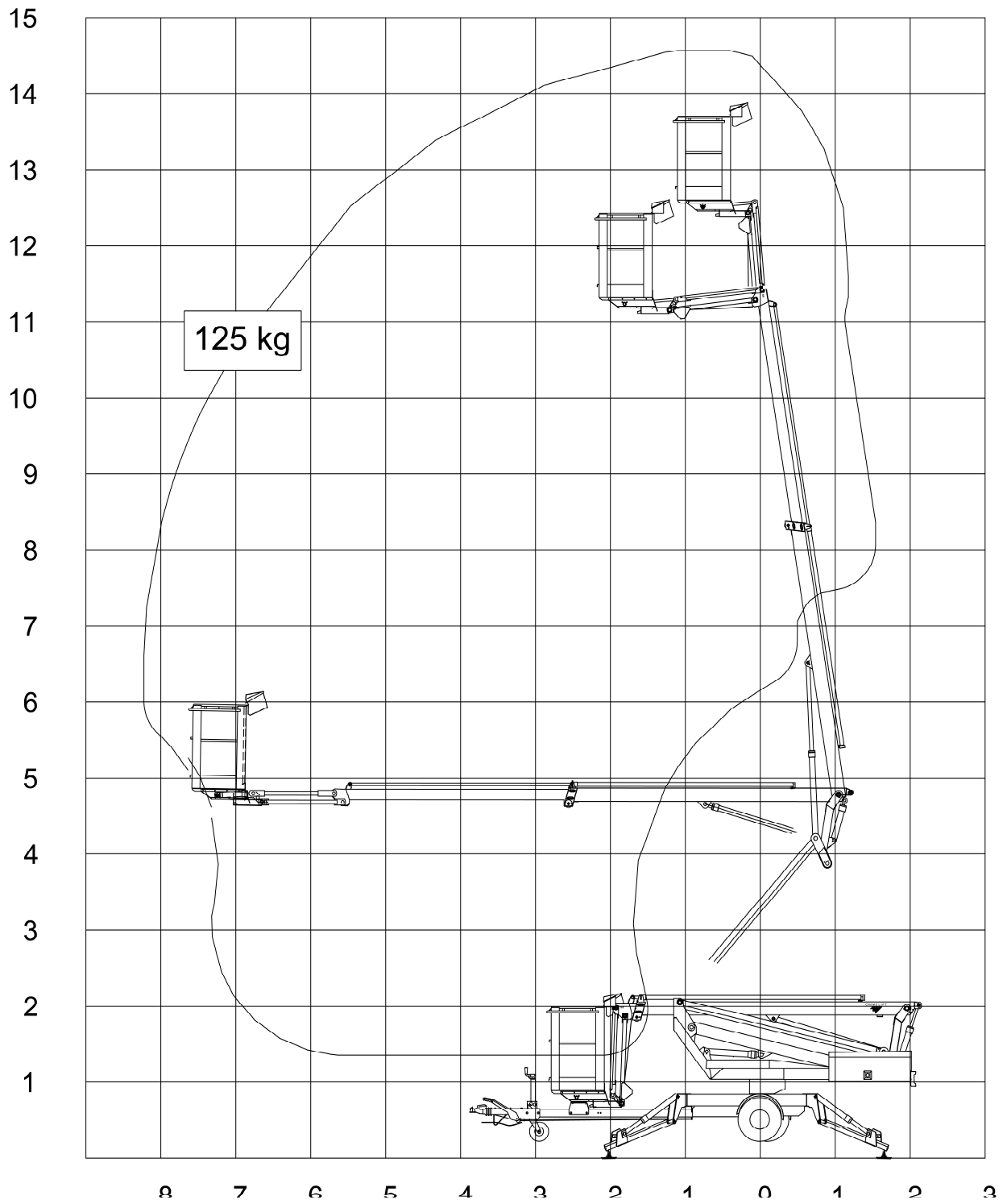







TEKNISKA DATA

Lifftyp	15 EXJ	15 EXBJ
	Släpvagnslift	
Max. arbetshöjd, m	14,60 m	
Max. arbetsradie, m	8,27 m	
Max. korglast, kg	125 kg	
Jib	1,08 m - rörlig	
Svängområde	± 355°	
Korkstorlek, m	0,85x0,7x1,1 m	
Drivkälla	230V/10A	Batteri
Batteri		24V/139Ah
Transportlängd	6,05 m	
Transporthöjd	1,94 m	
Transportbredd	1,50 m / 1,05 m	
Arbetsbredd	3,63 m	
Totalvikt	1500 kg	1500 kg
Styrning, 2 - stegs	+	
230 V eluttag i korg, max. 10 A	+	
Justerbar transportbredd	+	
Hydraulisk framdrivning	+	

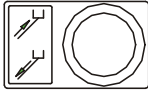
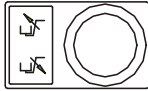
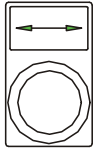
+ Standard

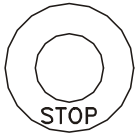
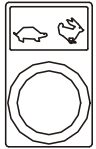
Symbolernas betydelse

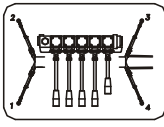
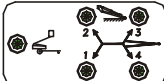
	9	Manövrering av saxparti upp och ned	
	6	Manövrering av bom upp och ned	
	5	Manövrering av teleskop ut och in	
	8	Manövrering av jib	
	4	Sväng vänster/höger	
2a 	2b	2c	Nyckelbrytare för val av framdrift/stödben eller liftmanövrering från nedre manöverbox eller arbetskorgens manöverbox
	2d		
	1	Nödstop	
	3	Hög - låg hastighet	
	B(S0)	Huvudbrytare	
	C	Manöverhandtag för iläggning av framdrifts- eller stödbensmanövrering	
7a 	7b	Stödbensmanövrer	

START AV OMMELIFTEN

1. Betjäningsföreskrifter

- 1.1 Liften får endast användas på fast mark och måste fränkopplas från bil före uppställning. Vindhastigheten får ej överstiga 12.5 m/sek.
- 1.2 Liften får endast betjänas av person över 18 år, och som erhållit nödvändiga instruktioner.
- 1.3 Vid arbete skall det alltid finnas en person på marken, som i en nödsituation kan ta ned den arbetande.
- 1.4 Vid arbete på offentlig väg, skall arbetsområdet avspärras med skyltar, koner eller bommar – och enligt gällande bestämmelser.
- 1.5 **VIKTIGT!** Tillse att inga personer uppehåller sig inom liftens arbetsområde - **KLÄMRISK.**
- 1.6 Anslut kabeln till 230 V eller aktivera huvudströmbrytaren (B) (endast 15 EXBJ).
- 1.7 Vrid nyckelomkopplare (2) till läge för stödbensbetjäning (2a). De 4 röda lamporna för stödbenskontroll (7b) lyser nu.
 - a. Manövrering av stödben sker med de 4 stödbensreglagen (C).
 - b. Sänk **alltid** de främre stödbenen först (främre reglagehandtag). När stödbenen åter skall höjas skall de bakre stödbenen **alltid** höjas först.
 - c. Sänk stödbenen, till dess att hjulen är fria från marken, och liften är vågrätt uppställd. Kontrollera på libellen (D). Vid korrekt uppställning skall nu de 4 röda lamporna (7b) vara släckta (tryck på samtliga stödben). Vrid nyckelomkopplare (2) till läge liftdrift (2c). Den gröna lampan för liftdrift (7a) skall nu lysa. Liften är nu klar att användas. Frigör lyftarmen genom att köra in teleskopbommen helt.
- 1.8 Ställ nyckelomkopplare (2) i läge för korgbetjäning från manöverbox i korg (2d). För att undgå oavsiktlig aktivering av stödben under drift, skall alltid nyckel medtagas när liften skall köras från korgen.

- 1.9 Kom ihåg att p.g.a. konstruktionselasticiteten upphör en rörelse inte omedelbart när ett manöverreglage släpps. Undvik att stöta emot främmande föremål. Alla rörelser bör därför startas och stoppas med hjälp av hastighetsreglageknappen (3).
- 1.10 Som en extra säkerhet är liften utrustad med en alarmsignal, som signalerar om stödbenens uppställning ändras under arbetets gång. Fortsätter detta ljud, kör korgen omedelbart till transportläget, och kontrollera att liftens uppställning är korrekt. Se punkt 1.1 och punkt 1.7.c.
- 1.11 Om korgen inte är helt vågrät, sker korrigerig av korgen automatiskt. Detta sker dock endast när manöverspaken för bom upp eller ner påverkas.
- 1.12 Om korgen lutar mer än 10° från vågrätt läge, avbryts samtliga funktioner. Korrigerig av korgen måste då ske manuellt från markplan. Se punkt B under nödsänksinstruktion.
- 1.13 Liften är utrustad med manuellt betjänat nödstopp, som avbryter samtliga funktioner vid aktivering.
- 1.14 Liften är utrustad med svängstopp, som endast tillåter en 360° sväng åt vardera sidan. När svängstoppet är aktiverat, svängas tillbaka 360°.
- 1.15 Vid för låg batterispänning avbryter spänningsvakten liftens funktioner. För att köra ner korgen på marken kan liften göras funktionsduglig igen för en kort period: Tryck in nödstopps knappen (1) och utlös den igen. Därefter kan liften köras ned till transportläge. Innan liften åter användes skall batterierna uppladdas.
- 1.16 Om liften stannar under arbete pga. andra funktionsproblem än nämnd i punkt 1.15, kör då ner korgen med hjälp av nödsänkning- se under avsnitt nödsänkning.
- 1.17 Ställ liften i transportställning efter användning. Innan stödbenen kan köras upp, ska liftarmen låsas genom att köra ut jibarmen lite: Vrid av huvudströmbrytare (B) och nyckelomkopplare (2). På 15 EXJ liftarna: Vrid nyckelbrytare (2) och rulla upp kabeln. När liften lämnas skall den skyddas för obehörigt användande. Tag ut nycklar.
- 1.18 Vid användning av nätanslutning för drift eller uppladdning, tillse att nätkabel ej skadas av liftens rörelser.

1.19 Inställning av justerbar hjulaxel:

Ställ upp liften med stödben. Lossa först lås (E). Låssprint (F) hålls ute. Hjulaxeln kan nu ställas i önskad position. Kom ihåg att under transport skall hjulaxeln vara helt utskjuten - läge G. E och F skall vara låsta.

KOM-IHÅG: Vid parkering i lutning **SKA** handbromsen alltid dras åt, använd ej endast drivrullarna som broms.

VIKTIGT! Kom ihåg att ladda batterierna var natt, eller efter användning. Det är även möjligt att ansluta batteriladdaren till 230 V under drift av liften (endast 15 EXBJ).

Under allt arbete med liften är nödvändigt att vara uppmärksam på att alla säkerhets system är i funktion. Vid fel skall dessa åtgärdas utan fördröjning. Tänk på att liftoperatörens säkerhet är beroende av liftens skick.

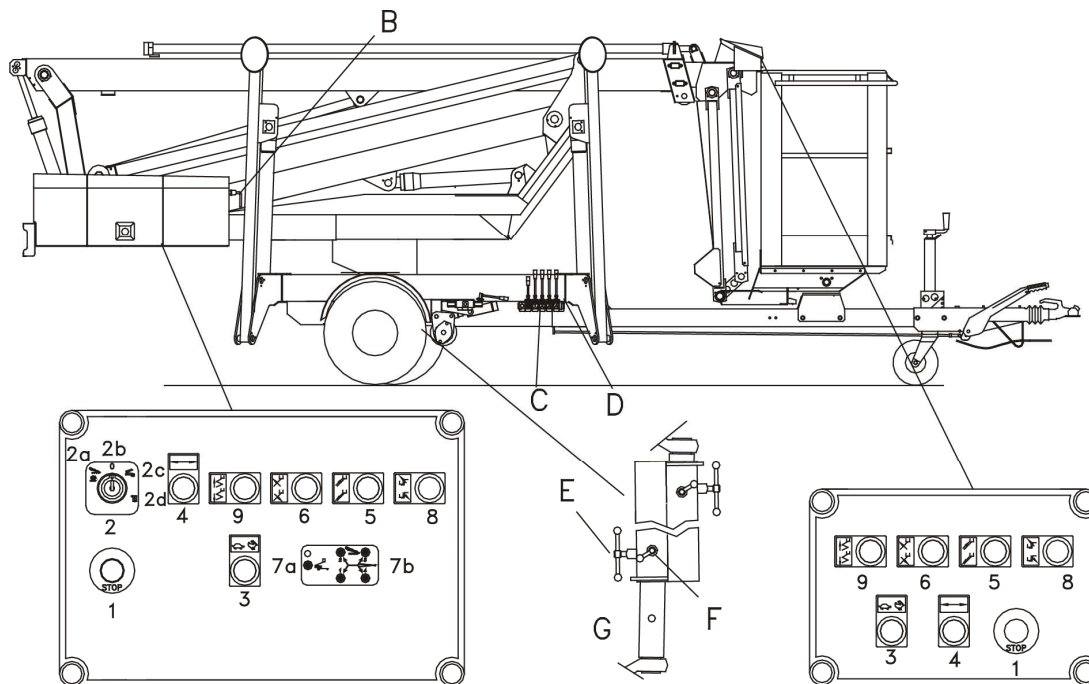

2. A - Nödsänkninginstruktion

- 2.1 Vid fel på liften under arbete, och det inte är möjligt att finna eller åtgärda felet, är det nödvändigt att nödsänka liften. Beror driftstoppet på att korgen lutar mer än 10° från vågrätt läge - se då avsnitt B. Vid manuell nödsänkning är liftens samtliga säkerhetssystem satta ur funktion. Nödsänkning skall därför ske med största försiktighet och efter nedanstående instruktioner. Manuell nödsänkning kan endast ske med hjälp av person från marken.
- 2.2 Vid eventuella hinder att sänka armen till bekväm höjd för utstigning, svängas liften (se "Manuell betjäning av sväng").

Nödvändiga verktyg för nödsänkning består av ett handtag för handpump samt ett rött nödsänksbeslag. Handtag för nödsänkning sitter på tornets vänstra sida, vid hydraulblocket.

Följande procedur skall följas: Aktivera nödstopp i korg och torn.

2.3 Sänkning av saxparti (liftarm 1) och (liftarm 2)

Sänk först saxpartiet. Dra ut den röda knappen på nedre lyftcylinderns ventilblock, till dess at saxpartiet har sänkt sig helt. Först därefter får överbom (liftarm 2) sänkas. Stå bakom liften och aktivera överarmen genom att dra ut den röda knappen på ventilblocket på den översta lyftcylindern. **WARNING** - Klämrisk när armarna sänks.

- 2.4 Om det är nödvändigt, kan teleskoparmen pumpas in och jibarmen sänkas med handpumpen (10).

Manuell inkörning av teleskoparm

1. Stäng ventil på handpump (10).
2. Anbringa handtag (11) som förlängning på handpumpen (10).
3. Påverka magnetventil MV41 (se skiss sid. 12) mekaniskt med hjälp av nödsänksbeslaget, som anbringas på magnetventilen. Stift delen av nödsänksbeslaget skall aktivera den aktuella magnetventilen. PÅ 15 EXJ (230 V): Påverka vidare MV59 med det avsedda beslaget.

4. Pumpa in teleskoparmen.
5. Öppna ventilen på handpumpen.
6. Avlägsna nödsänksbeslaget från ventilen.

Manuell sänkning av jibarm

1. Stäng ventil på handpump (10).
2. Anbringa handtag (11) som förlängning på handpumpen (10).
3. Påverka magnetventil MV109 (se skiss sid. 12) mekaniskt med hjälp av nödsänksbeslaget, som anbringas på magnetventilen. Stift delen av nödsänksbeslaget skall aktivera den aktuella magnetventilen. PÅ 15 EXJ (230 V): Påverka vidare MV59 med det avsedda beslaget.
4. Sänk liftarmen med hjälp av handpumpen.
5. Öppna ventilen på handpumpen.
6. Avlägsna nödsänksbeslaget från ventilen.

Manuell betjäning av sväng

1. Stäng ventil på handpump (10).
2. Anbringa handtag (11) som förlängning på handpumpen (10).
3. Påverka magnetventil MV03 = vänstersväng eller MV01 = högersväng, med hjälp av nödsänksbeslaget. Stift delen av nödsänksbeslaget skall aktivera den aktuella magnetventilen. PÅ 15 EXJ (230 V): Påverka vidare MV59 med det avsedda beslaget.
4. Sväng liften med hjälp av att pumpa med handpumpen.
5. Öppna ventil på handpumpen.
6. Avlägsna nödsänksbeslaget från ventilen.

B - KORG LUTAR MER ÄN 10°

Om korgen lutar mer än 10° och samtliga funktioner är avbrutna återställs korgen på följande sätt:

1. Stäng ventilen på handpump (10).
2. Anbringa handtag (11) som förlängning på handpumpen (10).
3. Påverka magnetventil MV49= korgen rör sig upp eller MV51= korgen rör sig nedåt, med hjälp av nödsänksbeslaget. Stiftdelen av nödsänksbeslaget skall aktivera den aktuella magnetventilen. PÅ 15 EXJ (230 V): Påverka vidare MV59 med det avsedda beslaget.
4. Återställ korgen i vågrätt läge med hjälp av att pumpa med handpumpen.
5. Öppna ventil på handpumpen.
6. Avlägsna nödsänksbeslaget från ventilen.

Kontrollera efter fel och skador när liften åter är i transportläge. Reparera eventuella fel och skador innan liften tas i bruk.

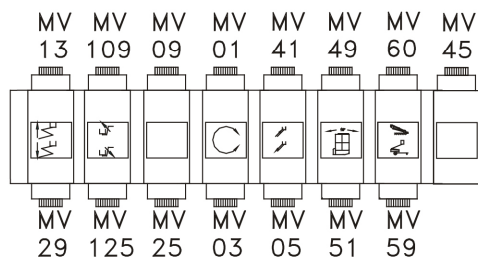
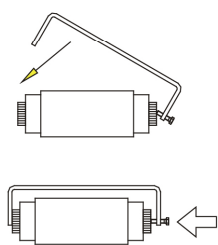
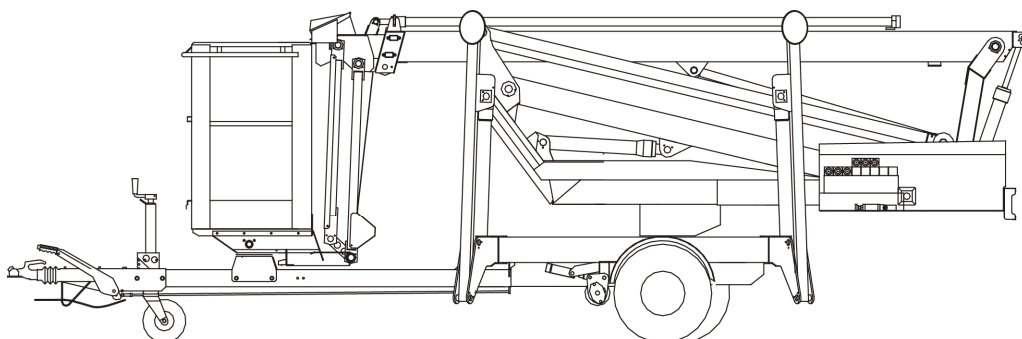

Magnetfunktioner

MV41	Teleskoparm in
MV01	Sväng höger
MV03	Sväng vänster
MV49	Korg upp
MV51	Korg ned
MV59	Liftmanövrering (Endast typ 15 EXJ)
MV109	Jibarm

3. Manuell manövrering av stödbenen

Höj stödbenen manuellt endast efter det att bommen lagts ned och låsts i bomstödet.

1. Stäng ventilen på handpumpen.
2. Sätt i det röda handtaget i handpumpen.
3. Aktivera magnetventil MV60 mekaniskt med hjälp av de röda detaljerna (se instruktioner), som är placerade över magnetventilen, så att ändan på bulten trycks in och aktiverar själva ventilen. Någon håller utrustningen på plats medan handpumpen aktiveras.
4. Höj stödbenen var för sig med genom att manövrera respektive stödbens manöverhandtag och pumpa med handpumpen.
5. Tag bort utrustningen på ventilen.
6. Då alla stödbenen är uppkörda, öppna kranen på handpumpen.

Reparera eventuella fel och skador innan liften åter används.

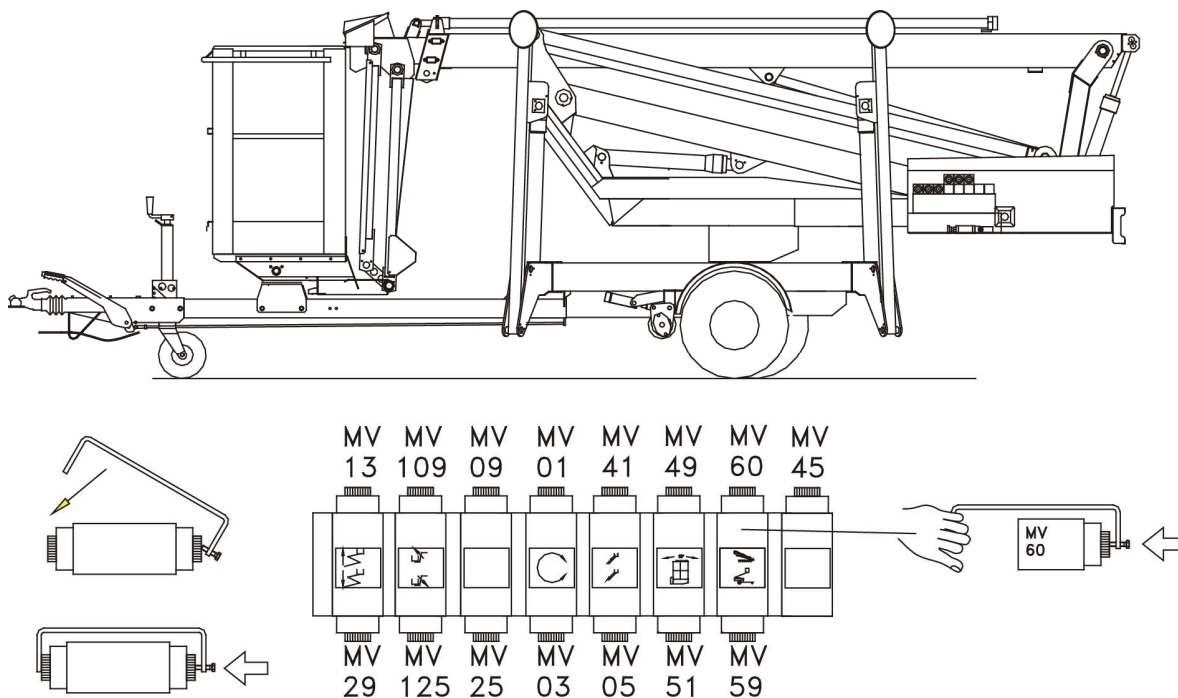

HANDHAVANDE UNDER MANÖVRERING

1. Krav på föraren

Alla som manövrerar liften måste informeras om de nationella säkerhetsregler som gäller för arbetsplattformar.

Liften får endast manövreras av personer som fyllt 18 år, som informerats om liftens funktion och som visat för ansvarig person att de kan manövrera liften.

2. Tillåten last/sidobelastning

Den max tillåtna lasten (125 kg/1250 N arbetskorgen) och max tillåten sidobelastning (20 kp/200 kp) får inte överskridas.

3. Transport

Då liften flyttas får arbetskorgen inte användas. Arbetskorgen skall vara i transportläge och stödbenen helt uppkörda. Då liften bogseras bakom ett dragfordon, skall bommen vara fäst i dragstången.

4. Arbete i närheten av oisolerade elledningar

För att undvika olyckor och skador på elutrustning vid arbete med personliftrar i närheten av elförsörjningsanläggningar skall gällande säkerhetsavstånd inhämtas och ovillkorligen följas.

Kan arbetet inte utföras, utan att säkerhetsavståndet upprätthålles, skall elleverantören alltid kontaktas för samråd hur arbetet skall utföras utan säkerhetsrisk.

Inhämta alltid gällande säkerhetsföreskrifter angående elarbeten.

Vid arbete i närheten av spänningsförande elanläggning får inte personer eller personlift komma närmare än visat avstånd.

Om arbetet kräver mindre avstånd, skall den ansvariga för arbetet, i förväg träffa avtal med elleverantören om hur arbetet skall utföras.

Låg spänning

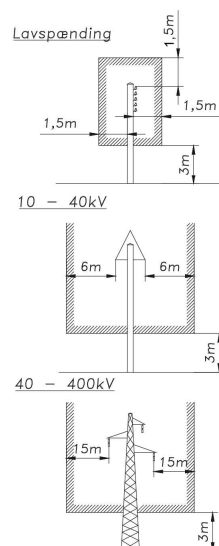

5. Säkerhetssele

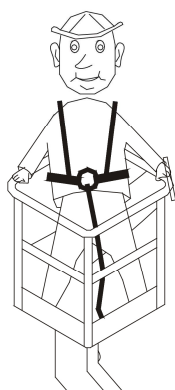

Liften är förberedd för användning av säkerhetssele. Då en säkerhetssele används, skall den fästas i härför avsedda fästen i korgen.

6. Fel

Om fel uppstår i lifdens kontrollsystem kan den stängas med hjälp av nödstoppbrytaren. För att återställa nödstoppbrytaren, skall den vridas.

7. Ytterligare försiktighetsåtgärder

En daglig funktionskontroll skall utföras innan körning påbörjas. (se sid. 18 Underhåll).

Användaren skall lära sig alla funktioner så att han kan:

- = nödstopp
- = nödsänkingsventiler
- = manuell manövrering av sväng, teleskopbom och korgnivellering
- = svängstopp
- = sänkning vid låg spänning

Användaren bör också reagera på plötsliga missljud och kontakta serviceverkstad om han förmodar begynnande fel.

8. Efter användning

Då manövrerings avslutats, skall liften säkras mot obehörig användning.

Nyckelbrytaren (2) sätts i läge "AV" och nyckeln skall tas bort.

9. Liftar med framdrivning (extra-utrustning)

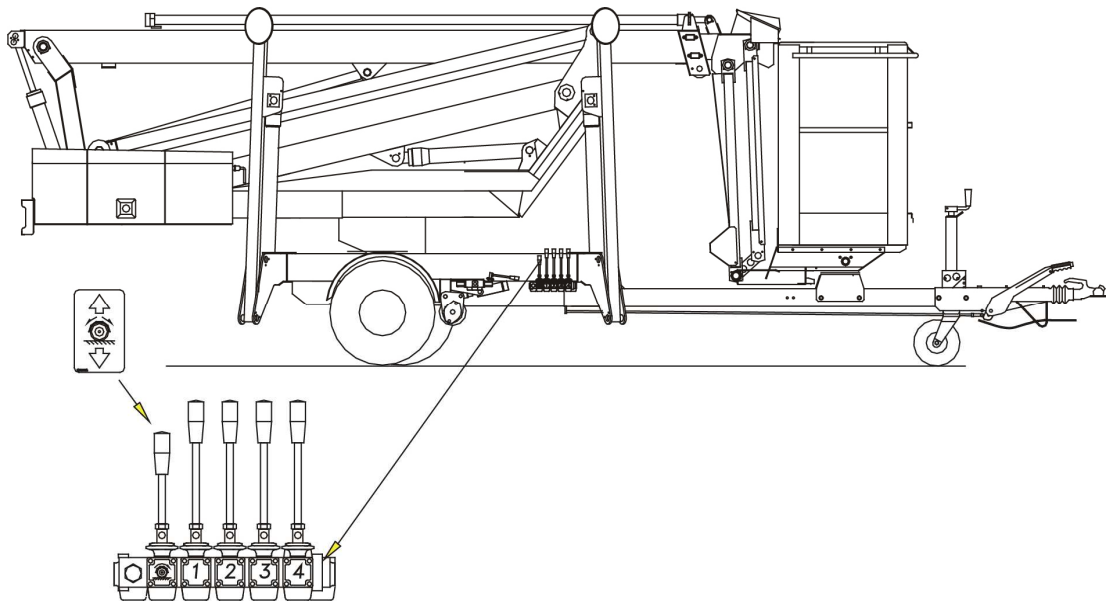

Till- och urkoppling av framdrivning sker med reglaget som visas ovan. Kom ihåg att sätta nyckelbrytaren (2) i läge "stödbensmanövrering" (2a). Se alltid till att kolvstängerna i anläggningscylindrarna är max. utkörda vid inkoppling av framdriften.

OBS! Handbromsen skall alltid vara aktiverad då framdrivningen är frikopplad.

Iakttag största försiktighet vid körning på sluttande mark. Ha alltid en person tillgänglig som kan dra i handbromsen i en nödsituation.

UNDERHÅLL

1. Generellt

Kontroll och reparation skall alltid ske efter behov. Service på liften skall ske efter 500 drifttimmar, eller minimum en gång om året, eller om skada/ olycka skett med liften. Varje gång skall noteringar göras av vad som utförts, se serviceritning i slutet av denna manual. Underhåll skall utföras av antingen OMME LIFT A/S, ett företag som godkänts av OMME LIFT A/S eller ett företag som är kompetent att utföra underhåll på denna maskin. Om det gäller större reparationer, kontakta maskinleverantören för en noggrann test. Garanti: 1 års materialgaranti - max 500 drifttimmar.

1.1 Högtryckstvätt

Rengöring med högtryckstvätt ska ske med försiktighet. De elektriska manöverpanelerna och elkomponenterna tål inte tvätt med direkt stråle. Laddaren ska täckas så inte vatten kan tränga in. Efter tvätt ska liften alltid smörjas.

2. Underhåll och kontroller

2.1 Dagligen

2.1.1 Kontroll av säkerhetsutrustningar

Var försiktig! Om manöverbrytarna är defekta kan ofrivilliga rörelser medföra klämrisk. Alla E, S och VA nummer hänvisar till elschemat.

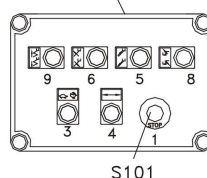
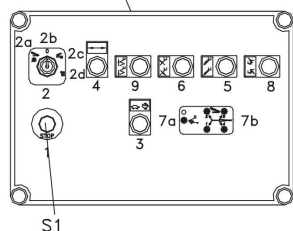
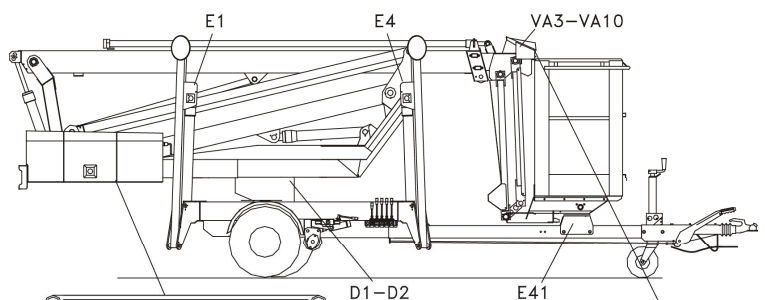
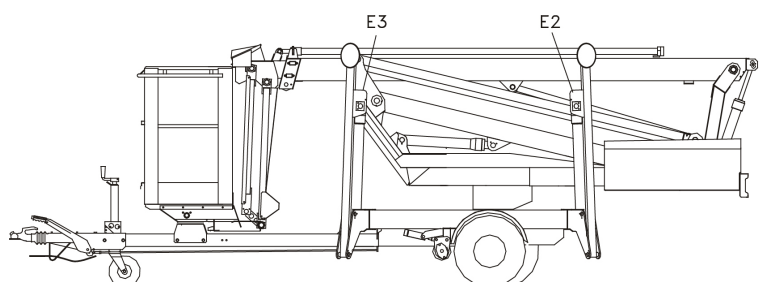

Test av begränsningsbrytare E1, E2, E3 och E4. Om inte alla stödbenen är ansatta, lyser en eller flera av de 4 röda indikeringslamporna för stödbenskontroll (7b).

Alla rörelser bryts då nyckelbrytaren (2) sätts i läge "Lift" (2c).

Test av begränsningsbrytare E41. Lyft teleskoparmen. Ställ nyckelomkopplare (2) i läge stödben (2a). Stödbensrörelserna skal nu vara avbrutna.

Aktivera nödstoppet på manöverboxen i korgen. Inga rörelser skall gå att utföra.

Återställ nödstoppet i korgen, och aktivera därefter nödstoppet på nedre manöverboxen.

Inga rörelser skall gå att utföra.

2.1.2 Batterikontroll (typ 15 EXBJ)

Kontrollera batterierna enligt instruktioner i "Batteriunderhåll" sid. 27.

Kontrollera syranivån i batterierna. Fyll vid behov på med destillerat vatten.

Batteriernas laddningstillstånd skall kontrolleras vid varje arbetsdags början.

Laddaren skall anslutas till 230 V jordat uttag med den levererade förlängningskabeln.

På batteriladdaren kan avläsas hur mycket batteriet är uppladdat, sid. 27.

Det rekommenderas att batterierna laddas varje natt. Batteriladdaren är helautomatisk så efter laddning övergår laddaren till underhållsladdning. Det är vidare möjligt att ladda batterierna under manövrering.

2.1.3 Kontroll av oljenivå

Kontrollera oljenivån. Efterfyll eventuellt med den rekommenderade hydrauloljan - fyll bara upp till den översta markeringen.

Standardolja, typ: **Q8 Heller 22**.

Liften kan levereras med en specialolja, så kontrollera alltid dekalen på tanken innan påfyllning.

Fyll alltid på med samma oljetyp eller en motsvarande.

Vid tvekan kontakta leverantören.

Varning! Är liften påfylld med biologisk hydraulolja är denna inte omedelbart blandningsbar med övriga biologiska hydrauloljor.

OBS! Vid kontroll och påfyllning av hydraulolja, skall maskinen vara i transportläge. (se bild sidan 26).

2.1.4 Smörjning

Se smörjpunkter sidan 26.

2.1.5 Kontroll av elkablar

Kontrollera alla elkablar avseende eventuella skador.

2.2 Varje vecka

2.2.1 Kontrollera trycket i däcken.

2.2.2 Kontrollera visuellt alla hydraulanslutningar.

2.3 Varje månad (första gången efter 30 driftstimmar)

2.3.1 Kontrollera åtdragningen av hjulbultar.

Rätt moment:

Hjulbultar: 150 Nm

2.4. Var 6:e månad (första gången efter 30 driftstimmar)

2.4.1 Kontroll av de hydrauliska stödbenen

Sänk ned stödbenen så att hjulen släpper kontakten med marken.

Varje stödbens kolvstång märkes med en tunn markering på ett exakt avstånd (50 mm) från cylinderlocket. Låt liften stå orörd under 30 minuter. Om avståndet har minskat, kontakta maskinleverantören.

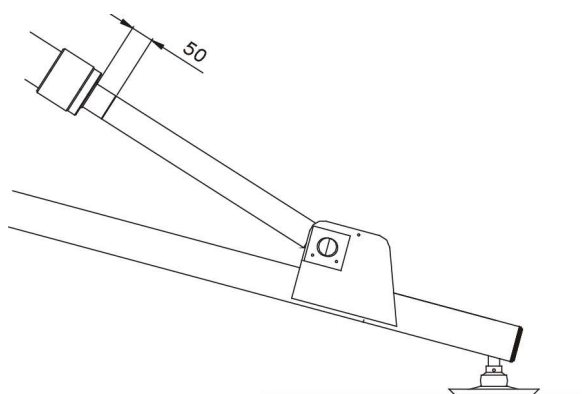

2.4.2 Kontroll och smörjning av stödbensövervakning:

Kör ner stödbenen. Stanna innan benen rör marken. Lyft nu benen manuellt – man skall kunna märka ett visst spel i benet. Benen skall röra sig lätt runt axeln i chassit. Om så inte är fallet skall detta åtgärdas, då det kan påverka att stödbensövervakningen inte fungerar optimalt. Kör ner alla stöbben helt, montera av skyddsskärmen över stödbensbrytaren och kontrollera konstruktionen visuellt. Fjädrarna skall vara spända och axeln A skall vara emot den ovala hålkanten. Kontrollera avståndet mellan kontakten och skruven.

Om allt ser korrekt ut, smörja då fjädern med olja. **GLÖM INTE ATT ÅTERMONTERA SKYDDSSKÄRMEN.** Rostiga fjädrar skall ersättas med en ny fjädersats.

Vi rekommenderar att fjädersatserna bytes vart 5:e år, samt att fjädrarna smörjes 2 gånger/år.

Justering av stödbensövervakning:

Ställ upp liften på stödbenen så att hjulen/banden går fria från marken – axeln A är emot den ovala hålkanten. Spänn fjädern med insexnyckel, avståndet mellan fjäder och beslag skall vara 10 mm.

Justera vid kontakten – det skall vara 1-1,5 mm:s avstånd.

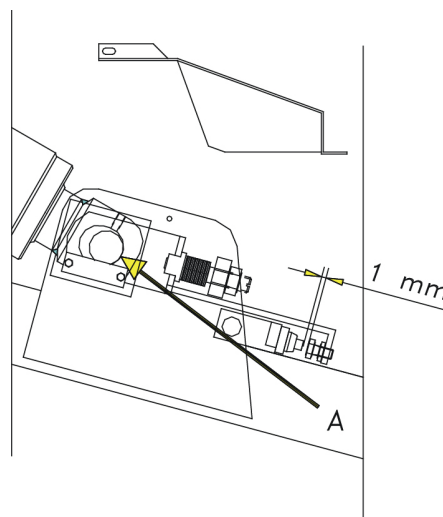

2.4.3 Rekommendationer för delning av bommar

Om något av följande nedanstående upptäcks är det tillrådligt att helt eller delvis dela bommarna.

- a. Om bommarna innehåller stora mängder av sågspån eller andra partiklar.
- b. Om bommarna och teleskopförbindelserna gnisslar mycket och det inte går att avhjälpa med smörjning.
- c. Om man upptäcker defekter på bommarna eller teleskopförbindelserna.
- d. Om olje- eller kabelföringen i bommarna är defekta och det inte går att dra nya igenom.
- e. Om det finns misstanke om defekter i bommarna eller teleskopgenomföringen som inte går att kontrollera, utan att helt eller delvis dela bommarna.
- f. Vi rekommenderar att bommarna får en grundlig kontroll efter 5 år eller 2500 driftstimmar.

När bommarna delas rekommenderar OMME LIFT A/S att kabelhjulen byts ut mot nya från OMME LIFT A/S.

2.5 En gång per år (första gången efter 30 driftstimmar)

2.5.1 Kontroll av svängbordet

OBS! Mekanisk arbete på svängbordets anslutningar skall utföras av en OMME LIFT A/S verkstad eller av en verkstad som rekommenderats av OMME LIFT A/S.

2.5.2 Hydrauliska skruvkopplingar

Kontrollera att alla hydrauliska skruvkopplingar, bultar och skruvar är åtdragna.

Kontrollpunkte

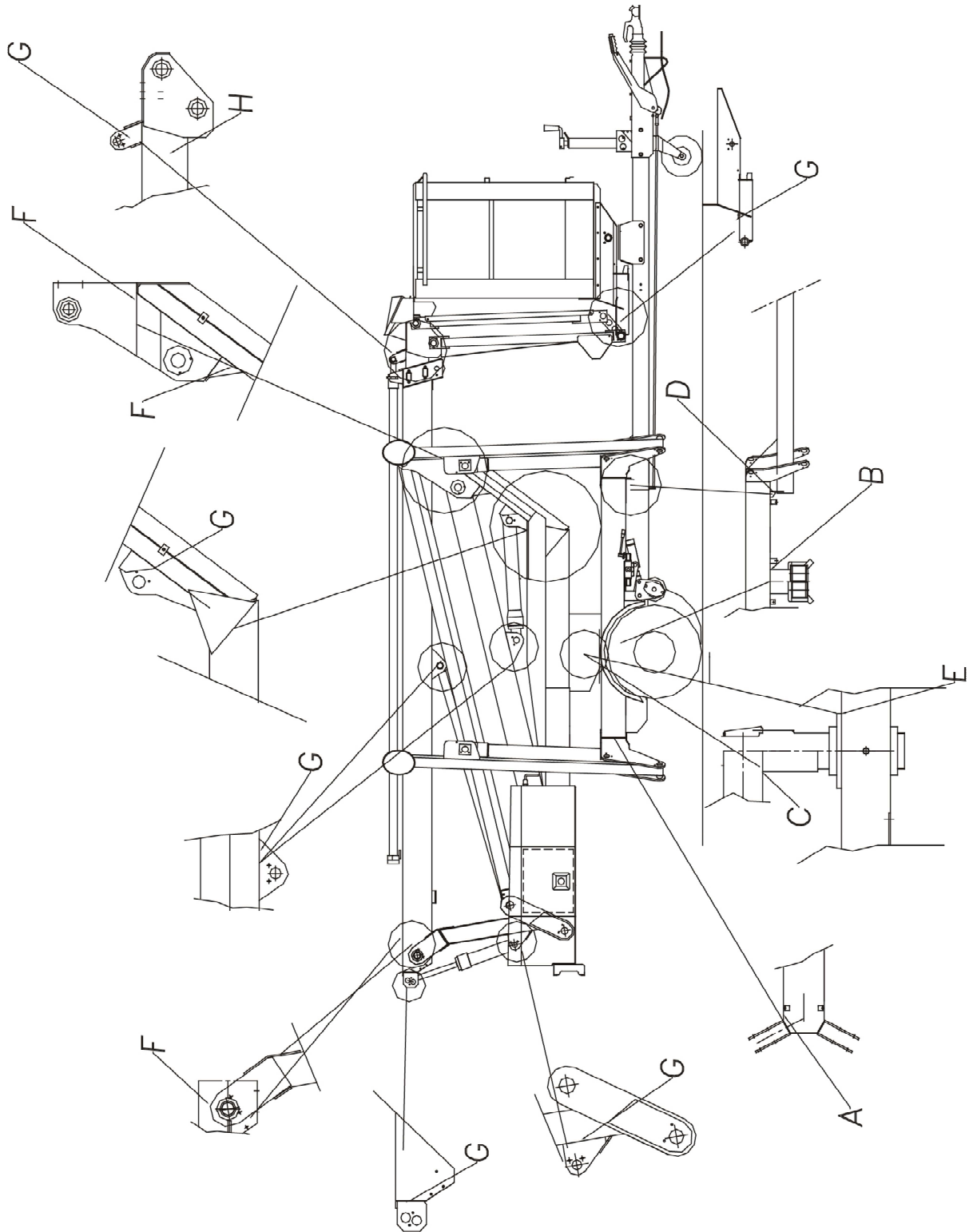

2.5.3 Kontrollera roterande och rörliga delar, bultade anslutningar och svetsar avseende deformation eller sprickor

Chassi

- Stödbenshållare.
(Konstruktionen mellan stödben och fyrkantsprofilen)
Kontrollera svetsarna avseende sprickor (A).
- Svängbordets-/pivot infästning i chassit.
Kontrollera svetsar avseende deformation eller sprickor (E).
- Infästning av hjulhållare i chassi.
Kontrollera svetsar avseende deformation eller sprickor (B).
- Dragstångsförbindelse
Kontrollera svetsar avseende deformation eller sprickor (D).

Cylindrar

- Cylinder infästning.
Kontrollera svetsar avseende deformation eller sprickor (G).

Torn

- Pivot infästning.
Kontrollera svetsar avseende deformation eller sprickor (C).

Bomssystem

- Bominfästning.
Kontrollera svetsar avseende deformation eller sprickor (F).
- Ledpunkten på minsta bommen.
Kontrollera svetsar avseende deformation eller sprickor och avseende kollisionsskador (H).

2.5.4 Lyftanvisning

OBS! Vid lyft av liften ska alltid 4 stroppar användas – en till varje stödben. De ska vara minst 3 m långa. Om inte detta följs kan stödbenen skadas. Använd aldrig wire eller kedja.

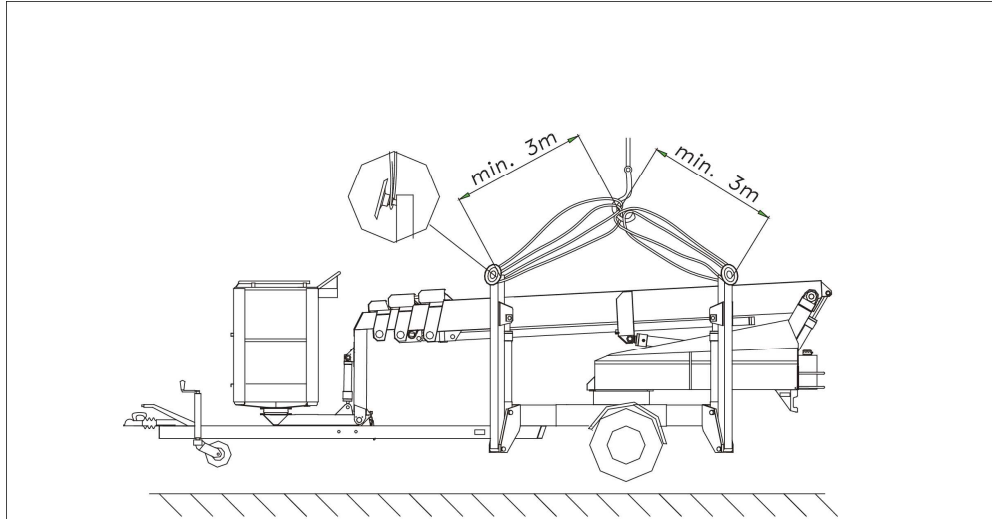

3. Smörjställen

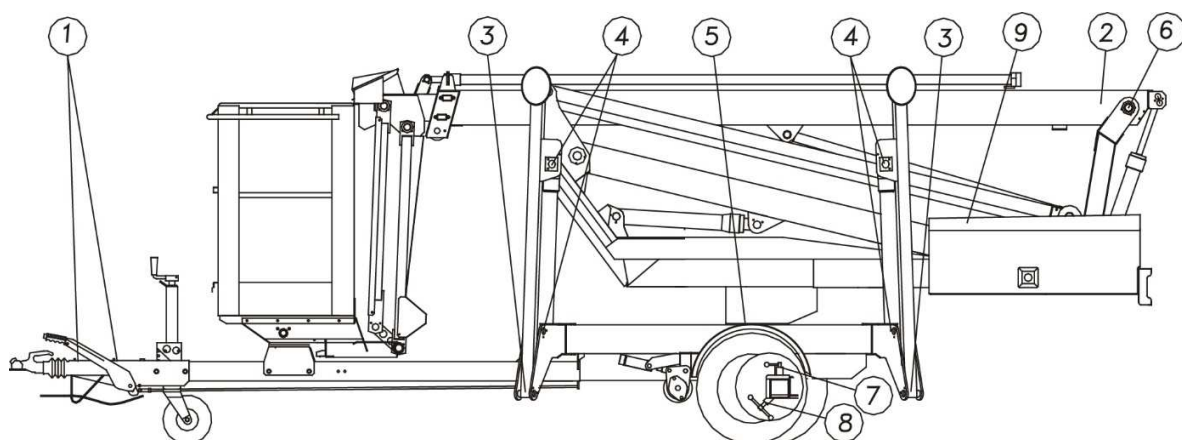

Pos.	Smörjställe	Antal smörjställen	Smörjmedel	M	H
1	Påskjutsbroms	2	Fett	x	
2	***) Teleskoparm	1	Fett		x
3	Stödben	4	Fett	x	
4	Stödbenscylinder	8	Fett	x	
5	Svängkrans	2	Fett	x	
6	Axel, torn/bom	1	Fett	x	
7	Fjäder sprint	2	Olje	x	
8	Spannskruv	2	Olje	x	
9	*Oljefilter (bytes)	Antal 1	Type MF0301P10NB		

M = Varje månad H = Var 6:e månad

* *) När bommen ska smörjas ska liften vara uppställd på stödbenen. Teleskopbommen ska vara helt inkörd – smörj lite och kör ut bommen och sedan in igen. Smörj sedan lite till. Smörj inte för mycket, det binder bara smuts som kan göra skada.

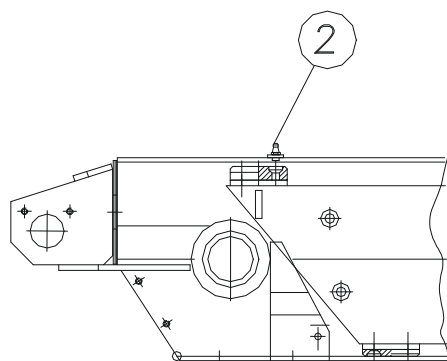

Ovan angivna smörjintervaller är vid normal drift, vid intensiv drift rekommenderas tätare smörjintervaller.

Vid längre stillestånd bör de friliggande cylinderkolvstänger smörjas in med fett.

*) Byt olja och oljefilter efter 500 driftstimmar, eller minimum 1 gång om året.

Oljetyp: Se punkt 2.1.3 eller dekal på liften.

OBS! Efter högtryckstvättning skall liften alltid smörjas för att förhindra inträngning av vatten.





4. Batteriunderhåll

A. Uppladdning av Batterier

- Anslut 230 V nätspänning till liften.

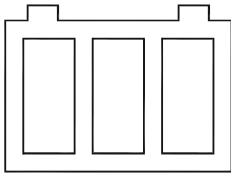
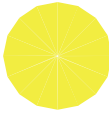
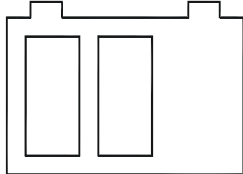
B. Kontrollpanel

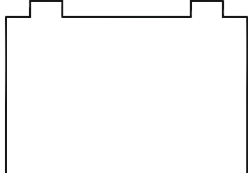

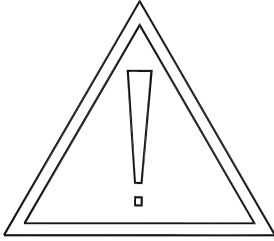



En extern indikator är monterad på nedre kontrollboxen. Indikatorn har följande funktioner:

Grön  	Blinkande Konstant	Anslut till 230 V. Batteri är inte anslutit. Batteriets laddnings-tillstånd är 100%.
Gul  	Blinkande	Batteri laddar
Gul  	Blinkande	Batteri laddar
Röd  	Blinkande	Batterifel

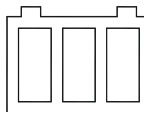
Samma symboler finns på batteriladdaren.

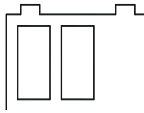

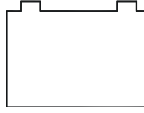

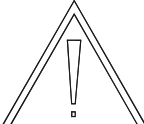

C. Avsnitt från bruksanvisning

INDIKATOR – INGEN LADDNING

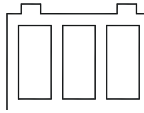
Grön	 	Kort blinkande/ sekund ½ sekund tänd, ½ sekund släckt	Nätspänning ansluten, batteri ej anslutet. Batteri anslutet, nätspänning ej ansluten. *)
Gul	 		
Gul	 		
Röd	 	Snabbt blinkande	Batterifel

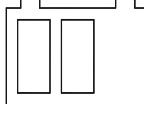
*) På några typer av laddare är den gröna LED släckt, när nätspänning inte är ansluten.

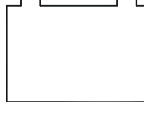
INDIKATOR – LADDARE

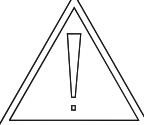
Grön	 	Konstant	Batteriet är fullt uppladdat, underhållsladdning av batteriet.
Gul	 	Långsamt blinkande	Absorptionsladdning. Laddning sker med konstant spänning, men reducerad laddningsström.
Gul	 	Långsamt blinkande	Bulk (huvudladdning). Konstant laddningsström och stigande spänning.
Röd	 	Snabbt blinkande	Batterifel

Grundläggande verkar indikatorn parallelt med batteriladdarens inbyggda 4-LED indikator. Dock ses det korta gröna blinkande ljuset växelvis i den interna och den externa indikatorn.

Batteriladdaren är inställd från fabrik för att passa den gällande liftmodellen.

Batteriskötsel

Håll batteripolerna och anslutningarna rena.

Smutsiga och lösa anslutningar förhindrar en optimal laddning och reducerar batterierna kapacitet.

Blyplattorna skall vara täckta med syra

Kontrollera batterisyrenivån och kontrollera att blyplattorna är helt täckta. Om plattorna inte är täckta av syra blir de fördärvade. För mycket syra i cellerna förorsakar att batterierna "kokar över" vid laddning. Vid påfyllning, skall absolut rent destillerat vatten användas. (Fyll aldrig på med batterisyra eller kranvatten.)

OBS! OBS!

Under laddning bildas kvävgas, så ha ALDRIG öppen eld, rök eller förorsaka gnistor i närheten av batterierna då de laddas.

Kontroller och underhåll

1. Kontrollera syranivån och fyll vid behov på. (Se Punkten som börjar med "Blyplattorna skall vara täckta.....")
2. Kontrollera specifika vikten med en syramätare, den skall vara 1.26 till 1.28, då batteriet är laddat. Om specifika vikten är mindre än 1.26 till 1.28, skall batteriet laddas.
3. Om batteriet är smutsigt, skall det rengöras med varmt vatten för att få bort smutsen och undvika tjuvström. Ett batteri som är rent och laddat varar längst.
4. Batterier som inte används, skall laddas regelbundet och förvaras på en torr plats.

OBS! OBS!

Om batteriet laddas ur så att dess specifika vikt är mindre än 1.14 till 1.16, reduceras livslängden betydligt.

5. Under laddning skall temperaturen på batterisyran inte överstiga 40° C, eftersom detta har en destruktiv inverkan på batteriet.

FELSÖKNING

1. Generellt

- a. Är huvudbrytare (B) (S0) aktiverad ?
- b. Är nödstoppen (S1, S101) aktiva ?
- c. Är batterierna laddade ? (Lift typ 15 EXBJ).
- d. Är maskinen ansluten till nätet (lift typ 15 EXJ)?
- e. Är lasten i korgen tyngre än max tillåten last ?
- f. Är säkringarna ok ? (100 A huvudsäkring och 10 A manöversäkring).
- g. Är oljenivån i hydraultanken ok ?

2. Stödbenen går inte att sänka ned

- a. Är nyckelbrytaren (2) satta i rätt läge ?

3. Stödbenen går inte at höja

- a. Är nyckelbrytaren (2) satta i rätt läge ?
- b. Är teleskoparmen inte utkörd i transportläge (E41)?

4. Bommen går inte att höja

- a. Är bommen helt inkörd ?
- b. Är nyckelbrytaren (2) satta i rätt läge ?
- c. Är liften uppställd rätt ? Kontrollera indikeringslamporna för stödbenen.
De fyra lamporna (7b) skall vara släckta. Den gröna lampan (7a) skall lysa.

5. Bommen går inte att sänka ned

- a. Är nyckelbrytaren (2) satta i rätt läge ?
- b. Kontrollera spänningen, om nödvändigt, tryck in och släpp ut nödstoppet.
- c. Lutar korgen mer än 10° ?

6. Bommen går inte att teleskopera ut

- a. Finns det några hinder i vägen ?
- b. Är nyckelbrytaren (2) satta i rätt läge ?
- c. Kontrollera spänningen, om nödvändigt, tryck in och släpp ut nödstoppet.
- d. Lutar korgen mer än 10° ?.

7. Bommen går inte att teleskopera in

- a. Finns det några hinder i vägen ?
- b. Är nyckelbrytaren (2) satta i rätt läge ?
- c. Kontrollera spänningen, om nödvändigt, tryck in och släpp ut nödstoppet.
- d. Lutar korgen mer än 10° ?.

8. Liften går inte att svänga åt höger eller åt vänster

- a. Finns det några hinder i vägen ?
- b. Är D1 and D2 aktiva ?
Om det går att svänga åt höger, men inte åt vänster. Sväng minst 90° åt höger och försök därefter att svänga åt vänster igen. (Liften hade nått sin svängbegränsning).

9. För kort drifttid på en batteriladdning (typ 15 EXBJ)

Kontrollera batterierna enligt "4. BATTERIUNDERHÅLL".

10. Ingen laddningsindikering (typ 15 EXBJ)

Kontrollera följande:

- a. Är laddaren ansluten till 230 V ?
- b. Är batterianslutningarna ok ?

11. Indikeringslamporna för stödben fungerar inte korrekt

- a. Den röda lampan (7b) lyser inte.
Är nyckelbrytaren (2) satt i läge för stödben (2a) ?
Är nödstopp (S1) eller (S101) aktivt ?
- b. De röda lamporna (7b) fortsätter att lysa.
Är E1, E2, E3 och E4 aktiva ?
- c. Den gröna lampan (7a) lyser inte.
Lutar arbetskorgen mer än $\pm 10^\circ$?
Är nödstopp (S1) eller (S101) aktiverade ?
Är batterierna laddade ? (Endast typ 15 EXBJ)

12. Om inget fel hittas med hjälp av ovanstående, vänligen kontakta maskinleverantören.

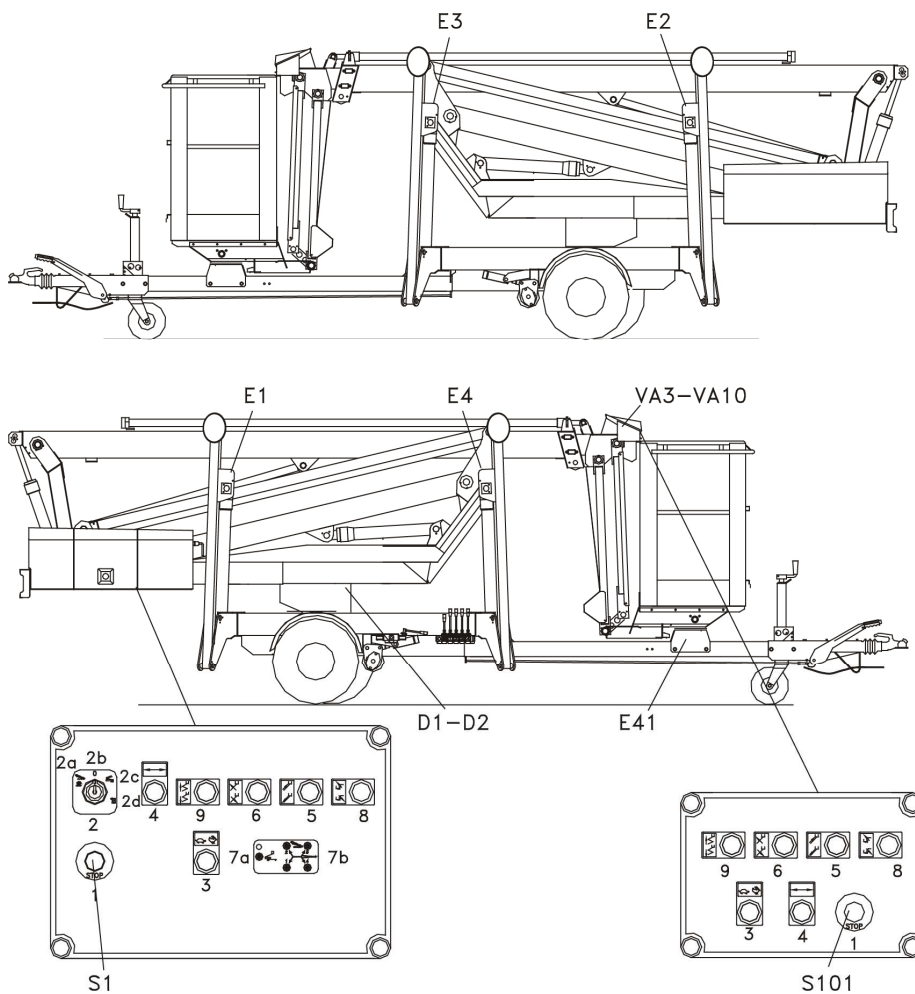

**BESTÄLLNINGSG-
NUMMER**

FÖR

DEKALER

OMMELIFT 15 EXJ

Vid beställning uppge alltid tillverkningsnummer och språk!